

КП 01.00.101

3,2 $\sqrt{\quad}$ (\checkmark)

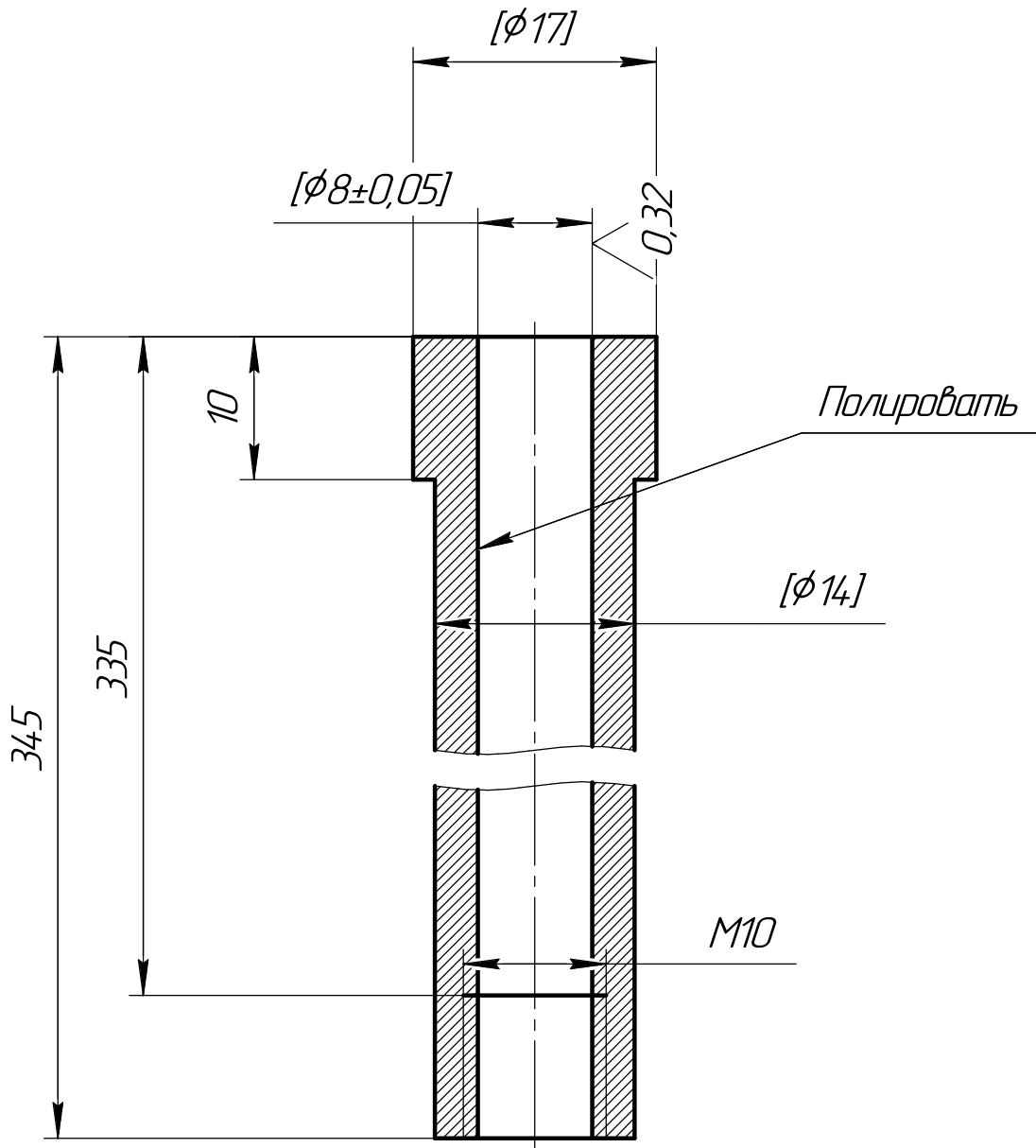

- 1 Допускается замена материала на сталь 14X14H2 по ГОСТ 5632-72
- 2 Несоосность наружных и внутренних диаметров не более $\pm 0,05$

Перв. примен.				
Справ. №				
Подп. и дата				
Изм. № докл.				
Взам. инв. №				
Подп. и дата				
Изм. № подл.				

КП 01.00.101

Изм.	Лист	№ докум.	Подп.	Дата		Лит.	Масса	Масштаб
Разраб.					Дилатометрическая трубка		0,29	2:1
Пров.								
Т.контр.								
Изм. № подл.					Сталь 17X18H9 ГОСТ 5632-72	Лист	Листов	1
Н.контр.								
Утв.								